

Защищаемые агрегаты: Двигатель, Коробка переключения передач

Материал защиты: 2 мм, Сталь

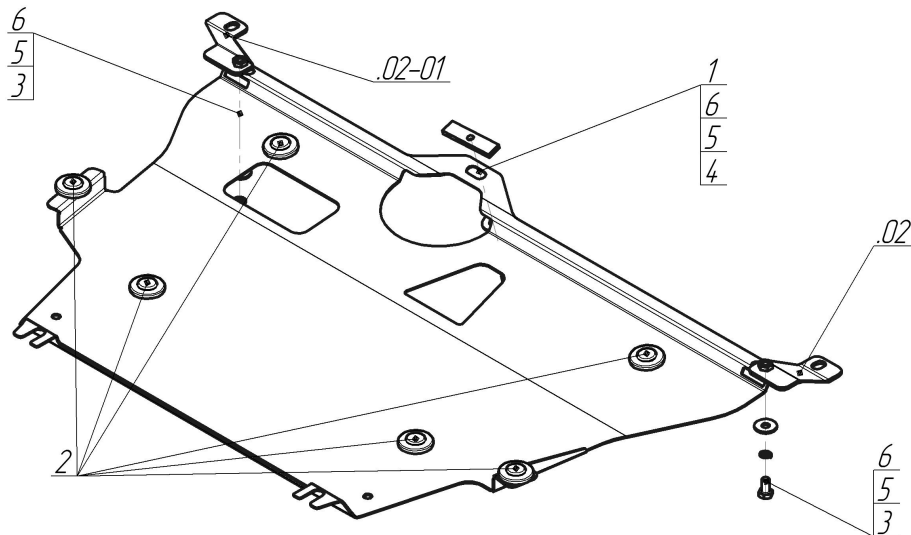

| Марка  | Модель  | Объем    | Год выпуска | Марка  | Модель  | Объем    | Год выпуска |
|--------|---------|----------|-------------|--------|---------|----------|-------------|
| Toyota | Auris   | 1.4, 1.8 | 2006-2012   | Toyota | Corolla | 1.4, 1.8 | 2006-2013   |
| Toyota | Avensis | 1.8      | 2009-2011   | Toyota | Verso   | 1.8      | 2009-2012   |
| Toyota | Corolla | 1.8      | 2006-2013   |        |         |          |             |



**Комплект крепежа**

|       |  |                |      |   |  |  |      |
|-------|--|----------------|------|---|--|--|------|
| 02    |  | Балка          |      | 3 |  | Болт DIN 933 – 8.8 10x020                  | 2 шт |
| 02-01 |  | Балка          |      | 4 |  | Болт DIN 933 – 8.8 10x035                  | 1 шт |
| 1     |  | ПР 80x20x6 М10 | 1 шт | 5 |  | Шайба Гровера DIN 127 В М10, средняя серия | 3 шт |
| 2     |  | Демпфер        | 6 шт | 6 |  | Шайба кузов. DIN 9021 М 10                 | 3 шт |

## Автомобиль без защиты

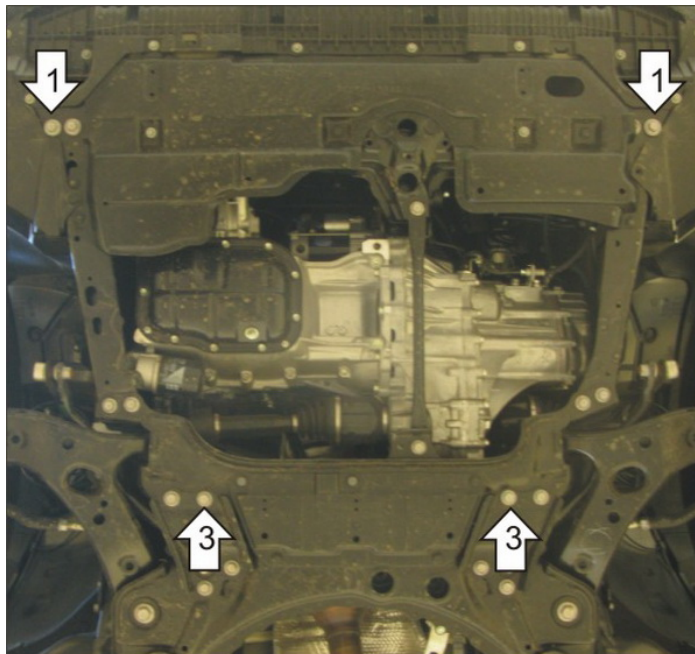

## Автомобиль с защитой

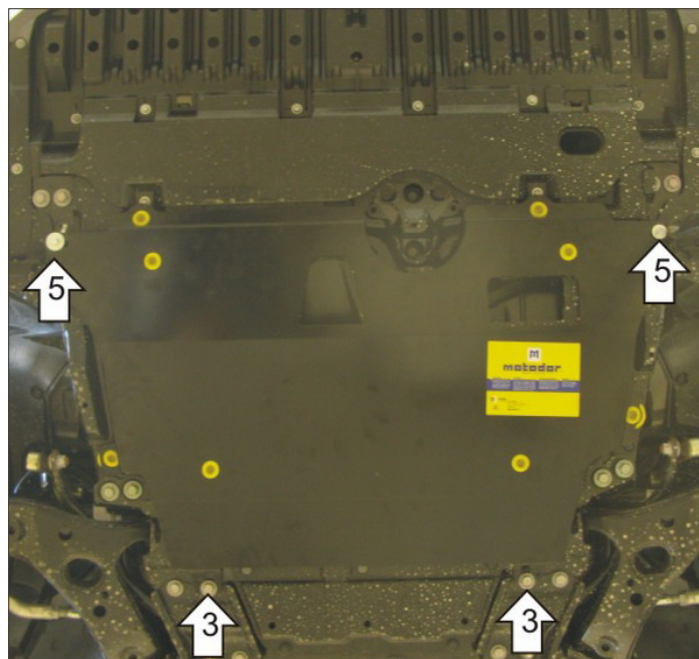

## Порядок установки

1. Защита ставится поверх пыльника. Установить спереди а/м Кронштейны под штатные болты подрамника.
2. Установить демпферы в отверстия щита.
3. Установить задние точки крепления щита под штатные болты подрамника а/м.
4. Установить среднюю переднюю точку крепления щита, заложив в отверстие подрамника ПР 80x20x6 М10, и притянув Болтом М10x35, Гр 10, Ш10.
5. Установить передние боковые точки крепления щита к ранее установленным кронштейнам при помощи Болтов М10x20, Гр10 и Ш10.

Компания оставляет за собой право вносить изменения в конструкцию и комплектацию продукции.  
Появились вопросы по установке? Заходите на сайт: [motodog.pro](http://motodog.pro) или звоните по номеру с сайта.

Версия инструкции от 26.05.2021 11:01:14