

Защищаемые агрегаты: Двигатель, Коробка переключения передач

Материал защиты: 2 мм, Сталь

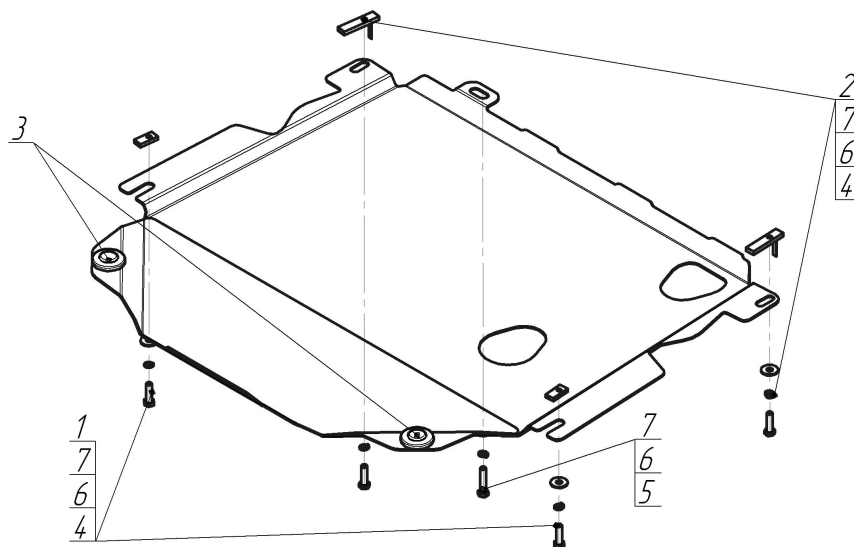

Марка	Модель	Объем	Год выпуска	Марка	Модель	Объем	Год выпуска
Chevrolet	Captiva	2.0, 2.4	2006-2011	Opel	Antara	2.0, 2.4	2006-2011



**Комплект крепежа**

1		ПР 30x14x5 A10 M8	2 шт	5		Болт DIN 933 – 8.8 08x040	1 шт
2		ПУ 60x14x6 A20 B10 M8	2 шт	6		Шайба Гровера DIN 127 В М08, средняя серия	5 шт
3		Демпфер	2 шт	7		Шайба кузов. DIN 9021 М 08	5 шт
4		Болт DIN 933 – 8.8 08x030	4 шт				

## Автомобиль без защиты

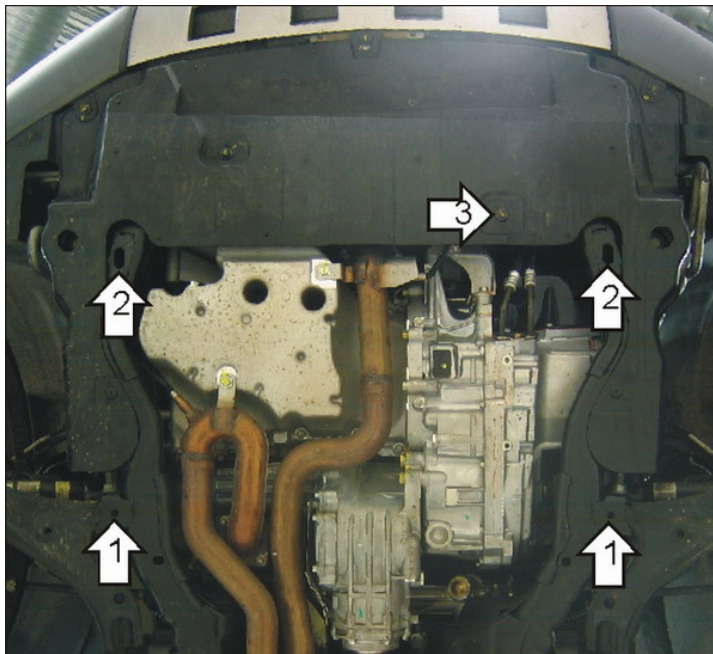

## Автомобиль с защитой

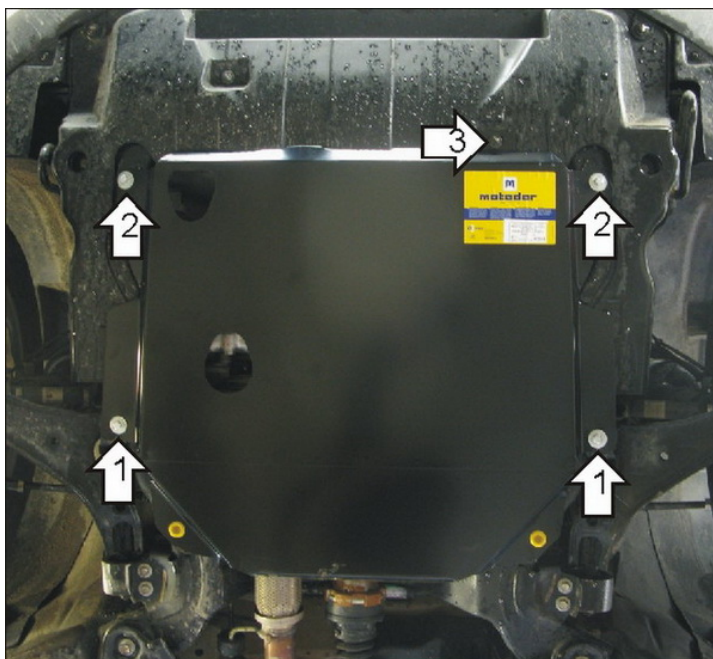

## Порядок установки

1. Установить соосно с отверстиями в подрамнике передней подвески ПР 30x14x5 А10М8 и наживить Болты М8х30 с Шайбами и Гр. Шайбами 8. Завести задние точки защиты.
2. Закрепить к подрамнику средние точки защиты, используя ПУ 60x14 А20В10 М8, Болты М8х30 с Шайбами и Гр. Шайбами 8.
3. Закрепить к штатному резьбовому отверстию крепления пыльника переднюю точку защиты при помощи Болта М8х40 с Шайбой и Гр. Шайбой 8.

Компания оставляет за собой право вносить изменения в конструкцию и комплектацию продукции.  
Появились вопросы по установке? Заходите на сайт: [motador.pro](http://motador.pro) или звоните по номеру с сайта.

Версия инструкции от 25.03.2021 14:50:59