

Серийный №

Rollster

Инструкция

по сборке и установке велокрепления на фаркоп

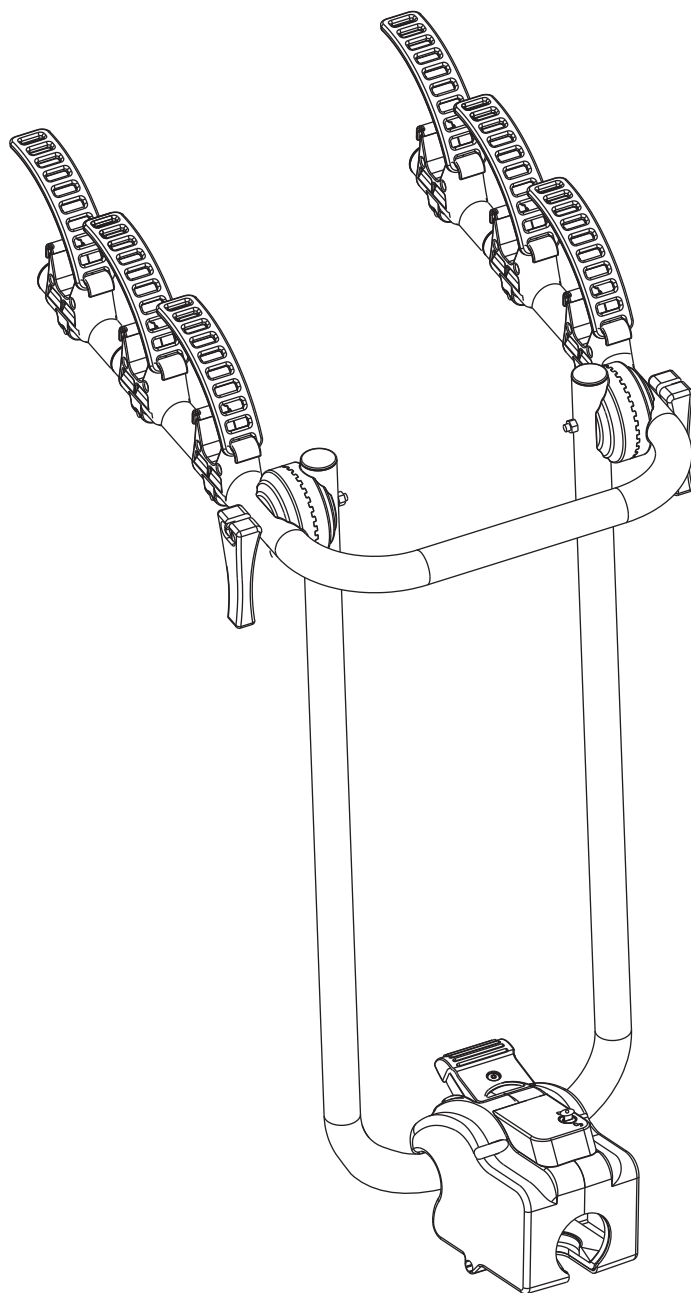

*Изображения в инструкции могут отличаться от внешнего вида изделия

Обратите внимание

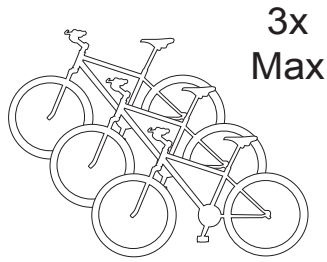
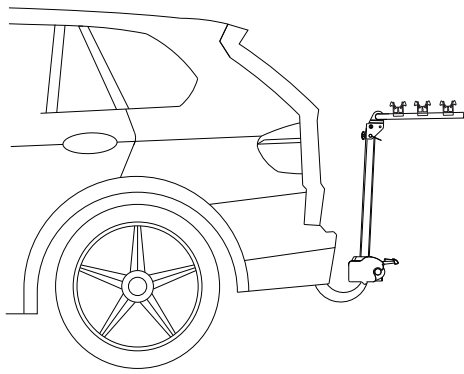

15 кг
Max



45 кг
Max

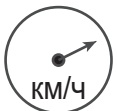
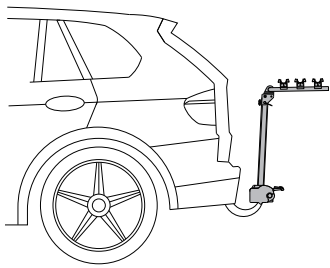

Max 110

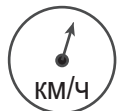
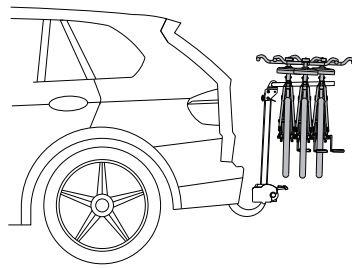

Max 90

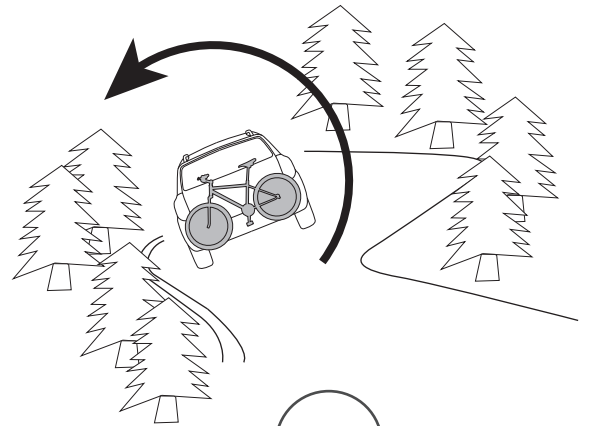

Max 20

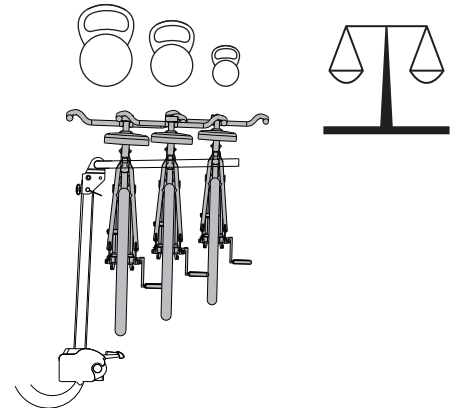
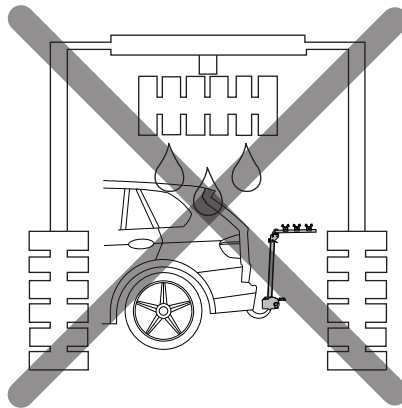
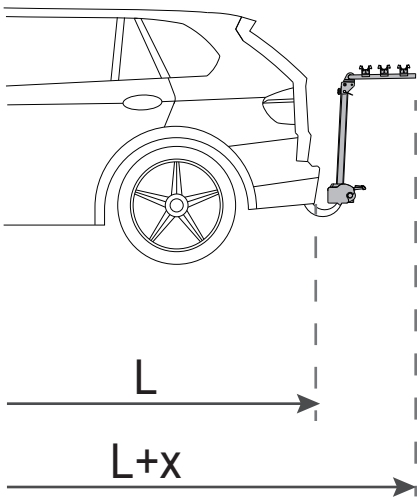

d=50 мм

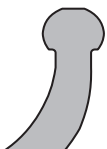

↓ Max нагрузка

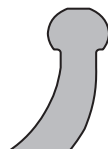

d рамы

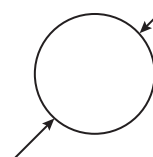

Min 20 мм
Max 40 мм

Комплектация

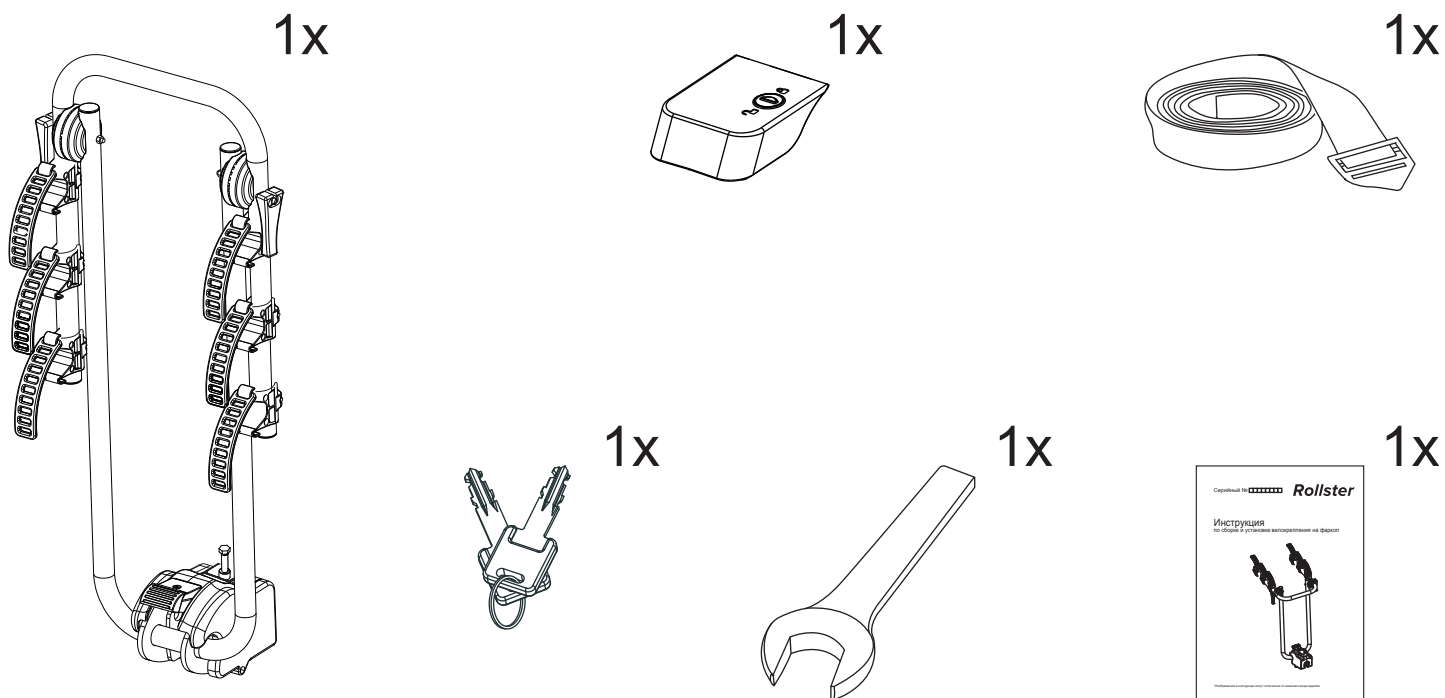

Установка на фаркоп

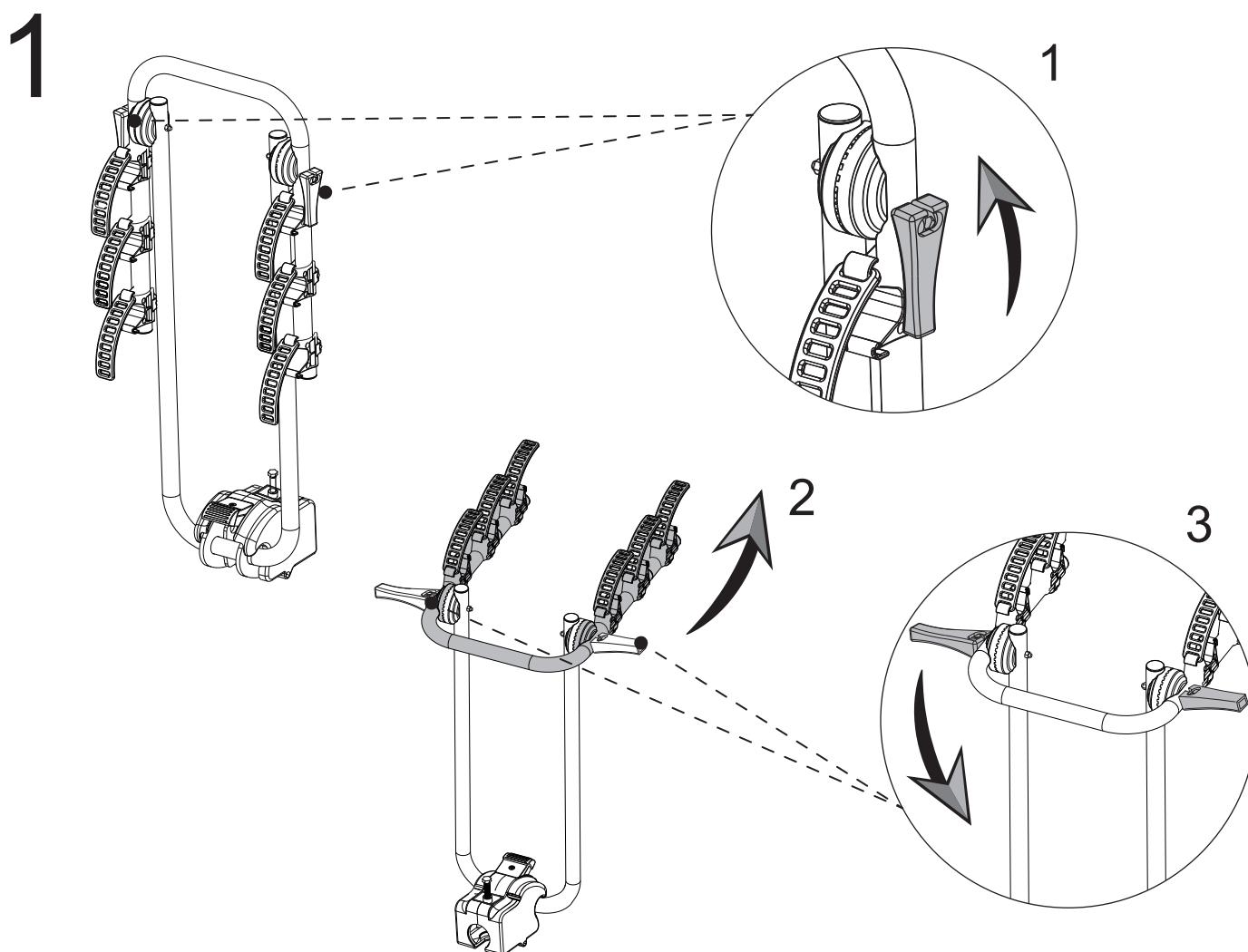

2

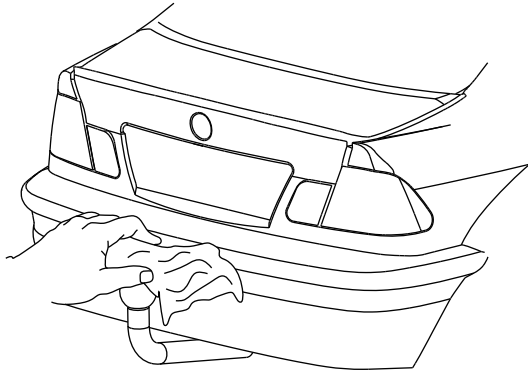

3

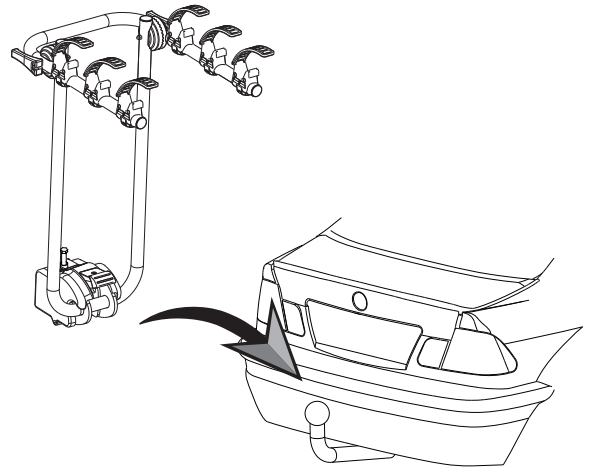

4

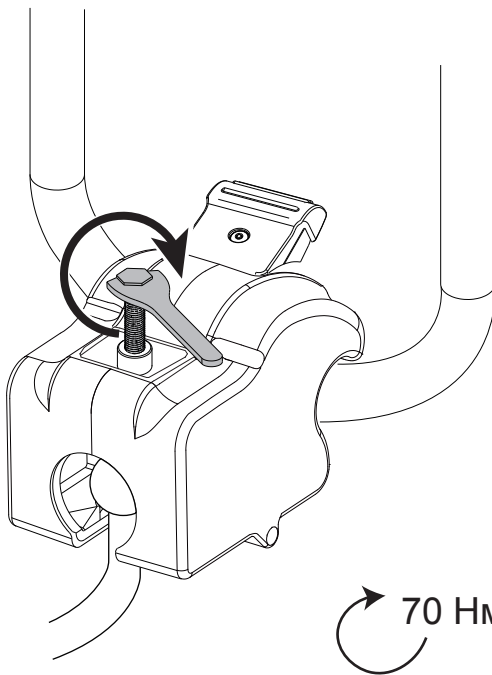

5

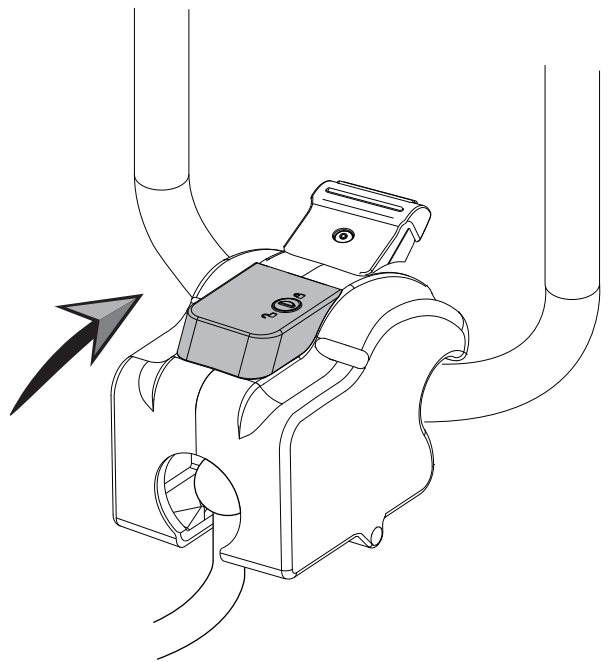

6

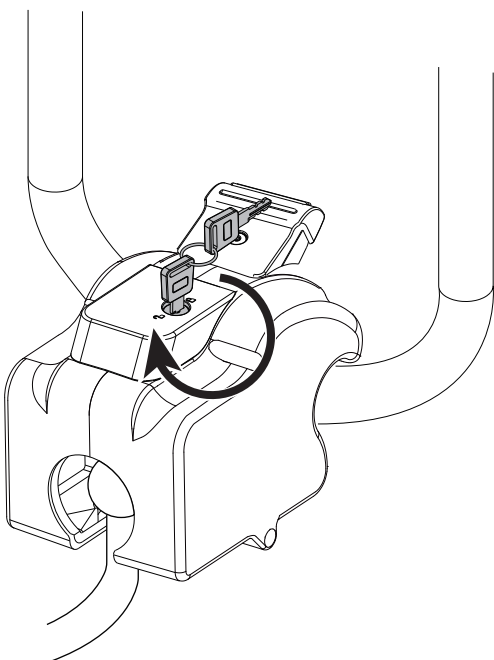

7

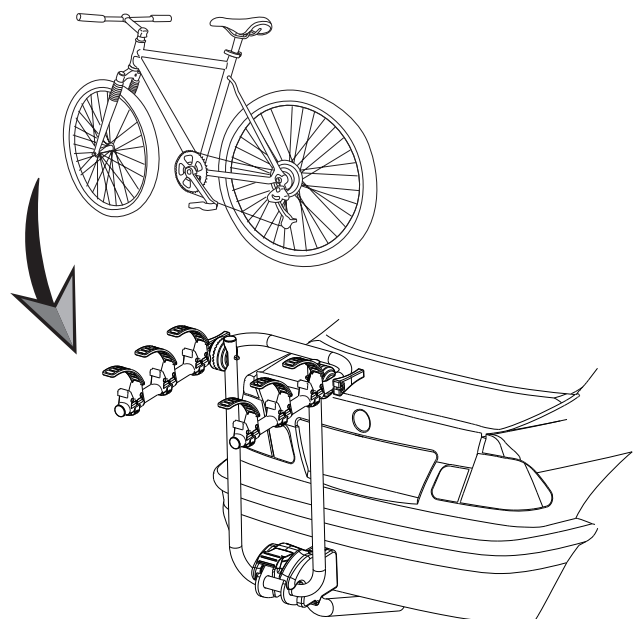

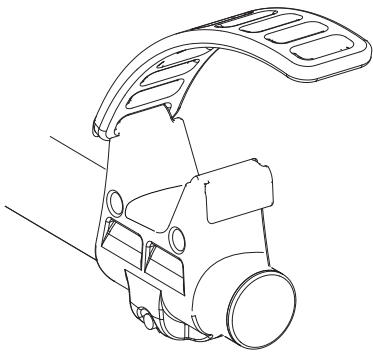
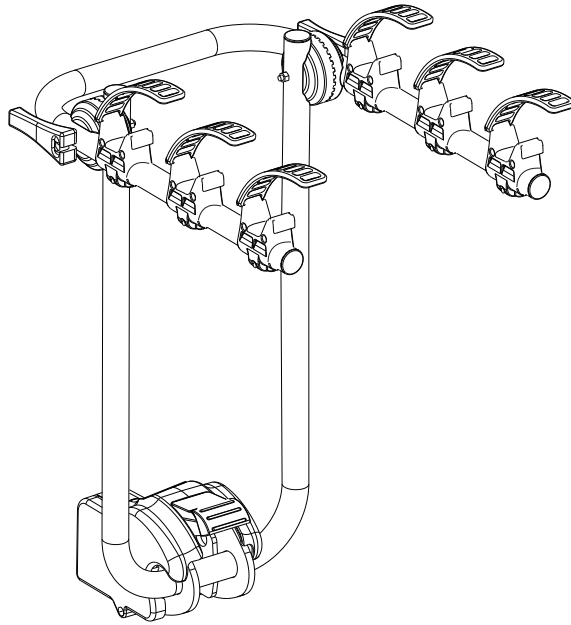

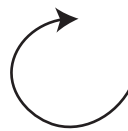
или  180°

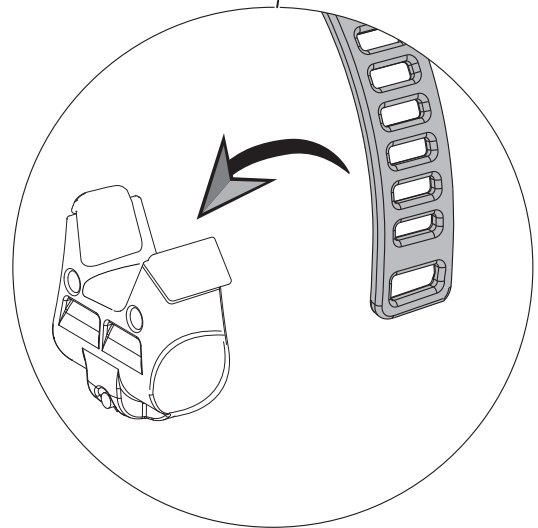
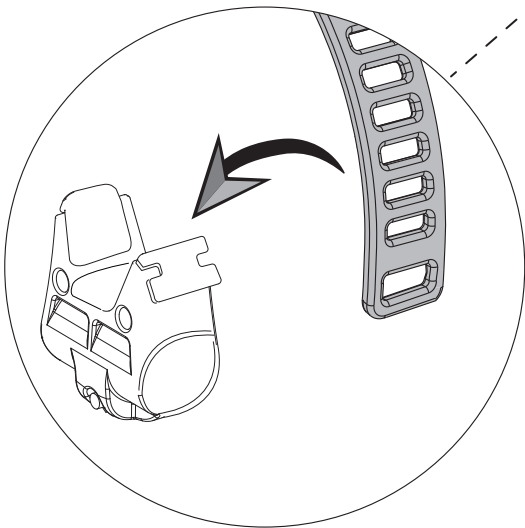
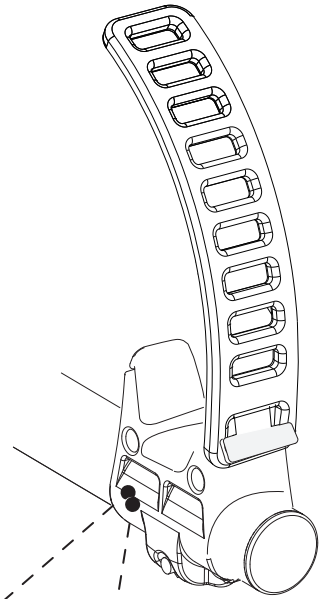

8

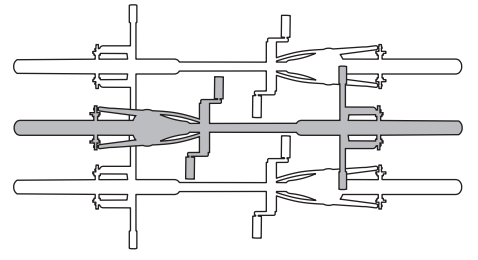
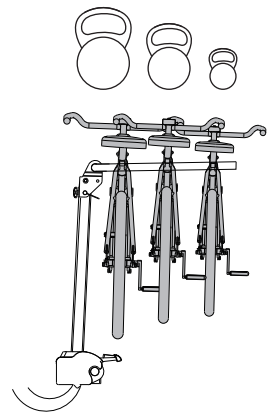
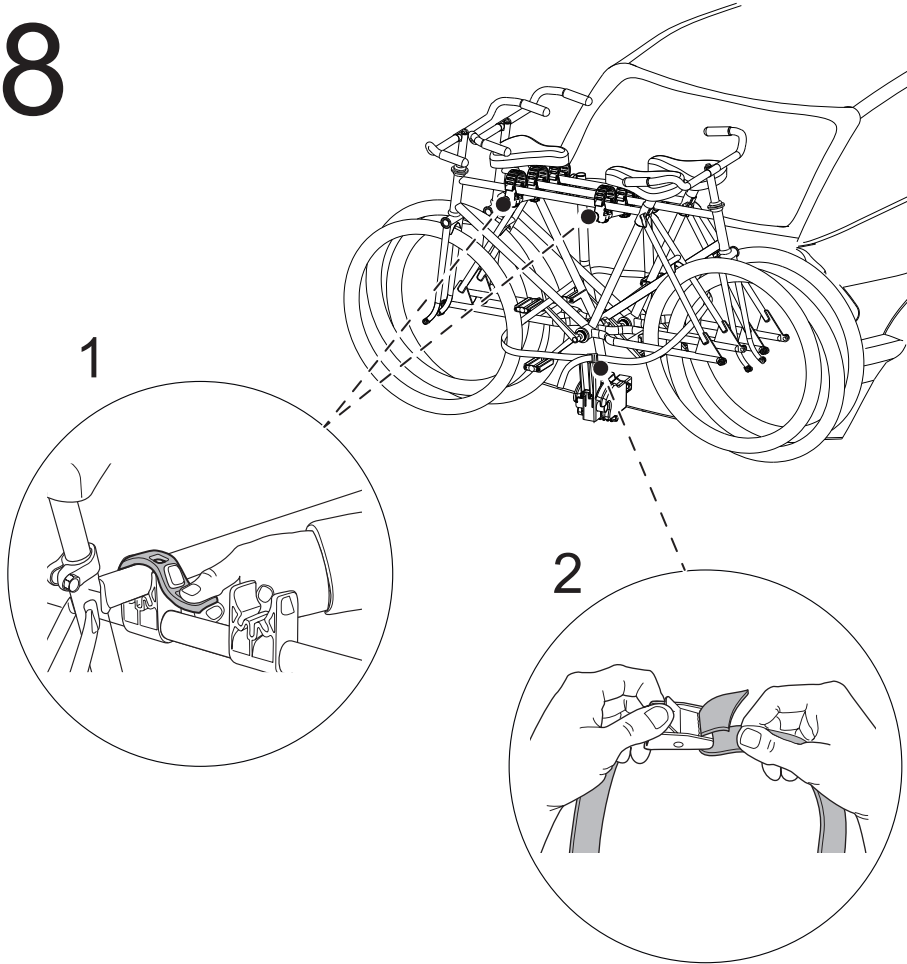

9

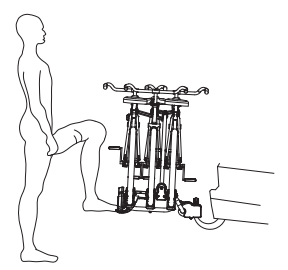
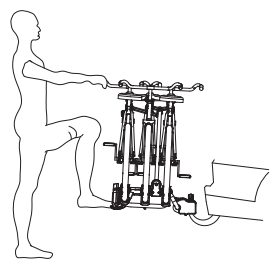
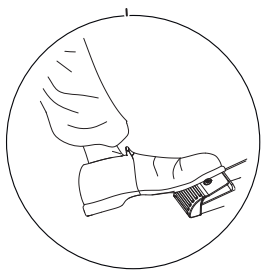
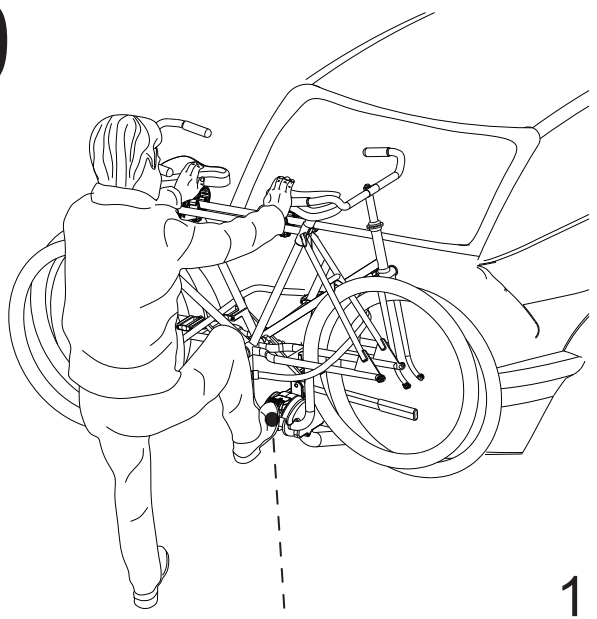

1



2

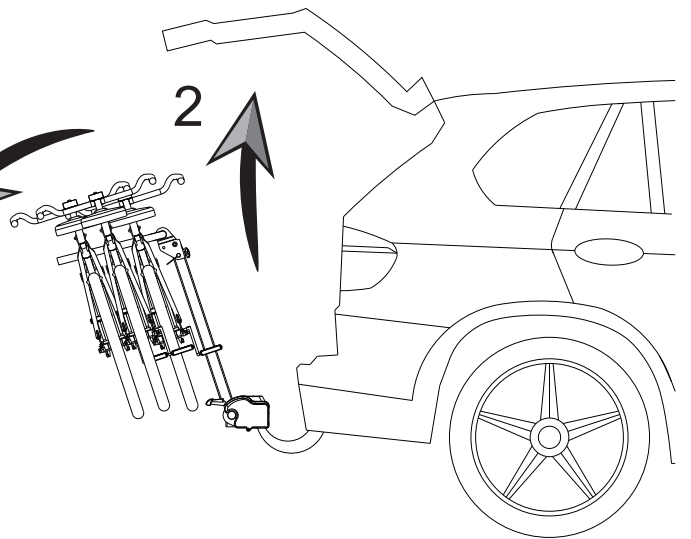

Установка завершена

Правила безопасной эксплуатации

1. Устанавливайте велокрепление, строго соблюдая рекомендации данной инструкции. Храните инструкцию в автомобиле.
2. Убедитесь, что перевозимые велосипеды надёжно зафиксированы на велокреплении. Суммарный вес трех велосипедов, размещённых на велокреплении, не должен превышать 45 кг. Вес одного велосипеда не должен превышать 15 кг.
3. Максимальная скорость движения автомобиля с установленным велокреплением - 110 км/ч. Максимальная скорость движения автомобиля с установленными на велокреплении велосипедами - 90 км/ч.
4. Устанавливайте самый большой и тяжелый велосипед первым, ближе всего к багажной двери автомобиля.
5. Во время продолжительных поездок, в условиях нормального дорожного покрытия раз в 2 часа проверяйте надёжность установки велокрепления и велосипедов. При ухудшении качества дорожного покрытия уменьшайте интервалы проверки надежности установки.
6. Велокрепление не предназначено для транспортировки tandemных велосипедов.
7. Не перевозите велосипеды с установленными дополнительными аксессуарами (детские сиденья, корзины, чехлы, двигатели и др.).
8. Велокрепление предназначено для шаров фаркопа диаметром 50 мм.
9. Не устанавливайте велокрепление на прицепы, кемперы и дома на колесах.

Помните

1. Скорость движения всегда следует выбирать с учетом веса велосипедов и фактических условий поездки, например: типа и качества дороги, силы и направления ветра, интенсивности движения, а также существующих ограничений скорости.
2. Установленные велосипеды увеличивают внешние габариты. Помните об этом при езде задним ходом, проезде через узкие места, а также при заезде и выезде с парковок. Убедитесь, что между дорожным покрытием и велосипедным колесом есть достаточное расстояние.
3. Характеристики управляемости нагруженного автомобиля изменяются.
4. При движении с установленным велокреплением, расход топлива увеличивается.
5. Использование автохимии, содержащей органические кислоты и щелочные растворы, может вызвать окисление поверхности металлических компонентов велокрепления. Использование автоматической мойки запрещено.
6. Если Ваш автомобиль оснащен автоматической системой открывания задней двери, отключите эту функцию при использовании велокрепления и откройте заднюю дверь вручную.
7. Проверьте, безопасно ли расстояние от выхлопной трубы до велосипедных шин. Жар от выхлопных газов может повредить велосипед или его части.
8. Пользователь несет ответственность за периодическую проверку узлов и деталей велокрепления на наличие износа, усталости деталей, коррозии и других дефектов.
9. При необходимости используйте дополнительные средства защиты задней двери автомобиля от царапин.

Обратите внимание

1. Производитель не несёт ответственность за ущерб, причинённый вследствие неправильной установки и эксплуатации велокрепления.
2. Велокрепление не предназначено для постоянного использования. Снимайте велокрепление в моменты, когда Вы не собираетесь перевозить велосипеды.
3. Не рекомендуется вождение автомобиля с установленным велокреплением по бездорожью. Это может привести к повреждению велокрепления, велосипедов или автомобиля.
4. Не используйте велокрепление с поврежденными узлами или деталями.
5. Во избежании коррозии обработайте резьбовые соединения пластичной смазкой.